

FLEXIBLE PENDELTÜR

PENDELTÜR ZUR VERBESSERUNG
DER WÄRME- UND SCHALLDÄMMUNG VON RÄUMEN

INDUSTRIE / LOGISTIK



WEICH-PVC
PENDELTÜR

SP2000

EINE TÜR FÜR DIE EWIGKEIT!

- Wesentlich **kostengünstiger** in Anschaffung und Unterhalt als ein Schnellaufotor, benötigt die flexible Pendeltür der Modellreihe **SP2000 keine Wartung oder regelmäßige Inspektionen**.
- Sie verfügt über eine **äußerst stabile Metallkonstruktion** und eine beidseitige Funktionsweise mittels **integriertem und stoßsicherem Federbremsystem** für Abmessungen bis zu 8m x 8m.
- Diese Pendeltür **funktioniert ununterbrochen** und blockiert somit nie den Durchgang von Personal oder Waren.



- Wärme- oder Kälteverluste werden weitgehend reduziert**, da sich die Tür entsprechend des durch die Tür gehenden Volumens öffnet und die flexiblen Türblätter sich unmittelbar nach dem Durchgang schließen.
- Sie erlaubt den **Durchgang von Schienen** und **Laufkränen**.
- Sie wird nach Maß hergestellt und einbaufertig geliefert**. Es gibt sie in **manueller oder automatischer**, ein- oder zweiflügeliger Ausführung. Eine Tür, die hält, was sie verspricht!

PRODUKTVORTEILE



Reduzierung von
Wärme- oder
Kälteverlusten



Stabiles Produkt



Hochwertige Qualität



Durchgang für
Gabelstapler



Preisgünstig



Recyclebar

TECHNISCHE EIGENSCHAFTEN

RAHMENKONSTRUKTION

- Sehr stabile Konstruktion aus **lackiertem Stahl**
- Federbremsssystem, einstellbar über eine **im Rahmen integrierte und stoßgeschützte Torsionsfeder**
- Höhenverstellbares** Drehgelenk
- Sturzsicherung** bei sehr großen Türen
- Optionale Tür-Feststellung** in geöffneter 90°-Position
- Öffnen durch manuellen Druck und automatisches Schließen unter **einstellbarer Spannung**

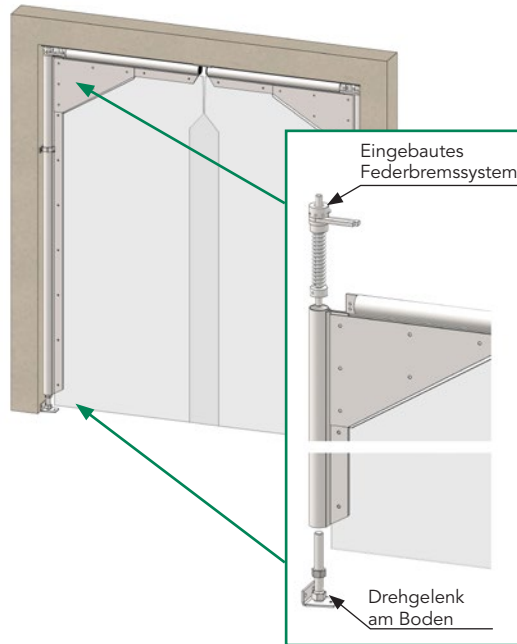

FARBTÖNE DER KONSTRUKTION

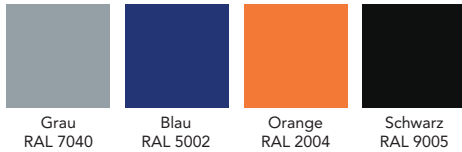

TÜRPLATTEN AUS WEICH-PVC

- Für zweiflügelige Türen in der Mitte überlappend
- Stärke 6 oder 8 mm
- Aus kristallklarem Weich-PVC mit möglichem Stoßschutz unten und/oder oben aus opakem Weich-PVC

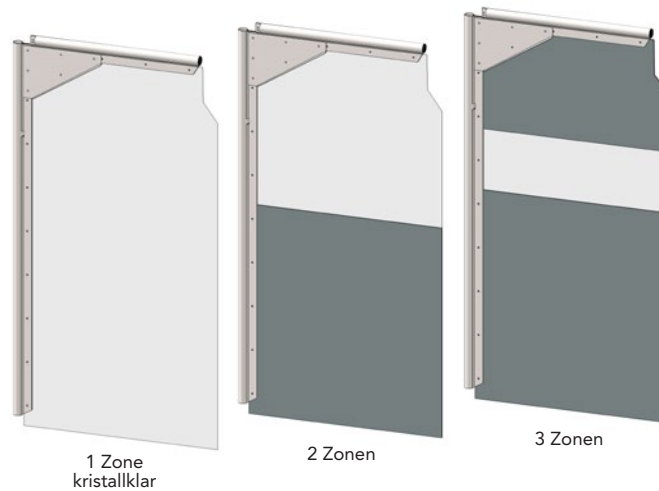

FARBTÖNE DES OPAKEN WEICH-PVC

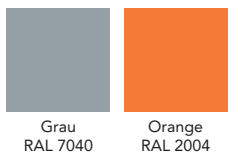

OPTIONEN

- Optionale 90°-Tür-Feststellung in offener Position
- Einseitig wirkende Scharniere (nur in eine Richtung öffnend)
- Ausführung komplett aus gebürstetem Edelstahl 304L (Konstruktion, Rückholmechanismus, Drehpunkte,...) für aggressive Umgebungen oder die Lebensmittelindustrie
- Automatische Ausführung mit elektro-pneumatischem Mechanismus

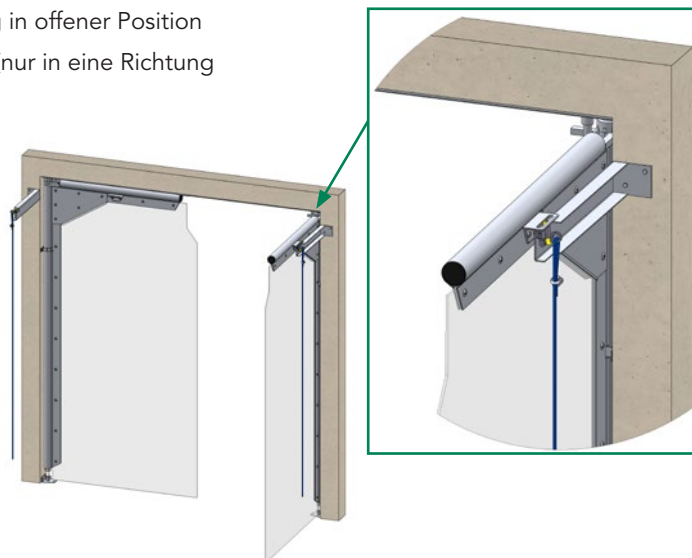

WEICH-PVC PENDELTÜR

SP2000

